



PSV Suited MIT – Newsletter

November 2024

Inhalt

Wer kennt die Spielregeln?	1
Vereinsmeisterschaft	1
Headsup-Cup	2
Wie ist die Tabelle zu lesen?	3
Online-Herbstcup	3
Das Feld lichtet sich	3
Neues von Pokerstars	3
Ausflug zu den Austrian Bullets	4
Erfolg für SMIT	4
Weiter geht's	4
Das war die Generalversammlung	4
Der Vorstand wurde wiedergewählt	4
Was ist neu?	5
Poker-Akademie	5
Master the Flop	5
Wann?	5
Wo?	5
Für wen?	6
Sonstiges	6
Vorsicht	6
Regelquiz	6
Raise All In	6
Wie viele Chips müssen die Beiden setzen?	6
Wer weiß es?	7
Diskussionen sind erwünscht	7
Es gibt was zu gewinnen.	7
Das Christkind kommt	7
Die nächsten Termine	8
Was noch fehlt	8

Wer kennt die Spielregeln?

Diesmal haben wir einen besonderen Leckerbissen für unsere treuen Leser – ein Regelquiz. Alle behaupten, die Spielregeln zu kennen, aber ist das wirklich so?

Langsam neigt sich das Jahr dem Ende zu. Es war ein turbulentes Jahr mit vielen Aktivitäten. Einige Neue haben zu uns gefunden. Bei der Generalversammlung sind ein paar Änderungen beschlossen worden und einen Ausflug zu den Austrian Bullets gab es, der verlief übrigens sehr erfolgreich für unsere Leute.

Bleibt nur, die letzten sonnigen Tage im Jahr zu genießen, sich auf eine Parkbank zu setzen und sich den Newsletter auf der Zunge zergehen zu lassen.

Viel Spaß beim Lesen.

Vereinsmeisterschaft

Silber ist heiß umkämpft

Andreas Schwaiger ist nicht mehr zu schlagen. Er ist so souverän unterwegs, sodass ihm nicht einmal der Sieg beim Clubabend #9 noch viel eingebracht hat. Die besten sechs Ergebnisse aus den neun Spielen sind in die Wertung gekommen; Andreas musste bereits wertvolle Ergebnisse streichen, da er immer gut gespielt hat.

Anders sieht es im Kampf um Silber aus. Zweiter in der Rangliste ist Gerhard Byrne. Seine Entscheidung im letzten Spiel, auf das Add On zu verzichten und dafür 5 Punkte in der Gesamtwertung dazu zu bekommen, hat sich als ungünstig erwiesen. Zwar hat er dadurch 10 statt 5 Punkte gekriegt, allerdings sind auch die dem Rotstift zum Opfer gefallen. Gerhards zweiter Rang in der Gesamtwertung ist zwar recht solide, auf den Lorbeeren ausruhen sollte er sich allerdings noch nicht.

Für den Inhalt verantwortlich:
 Herbert Bieber
 Satzberggasse 11/4, 1140 Wien
 herbert.bieber@suited-mit.at

Ein neuer Verfolger ist ihm auf den Fersen - Gottfried Lusczak. Gottfried konnte sich dank seines dritten Platzes in Turnier #9 in der Gesamtwertung von Rang Sechs auf Drei katapultieren und Bronze (vielleicht sogar Silber) ist für ihn zum Greifen nahe.

Es bleibt spannend. Das nächste Turnier, übrigens das vorletzte heuer, wird am 2. November stattfinden. Es wird wieder ein Series-Turnier¹ sein, bei dem pro Teilnehmer EUR 10,- ausspielen und bei dem wir viele Gäste erwarten.

PSV Suited MIT Vereinsmeisterschaft 2024																									
		Datum		23.Jän	02.Mär	02.Apr	02.Mai	28.Mai	11.Jul	20.Aug	21.Sep	10.Okt	02.Nov	28.Nov											
		Anzahl der aktiven Spieler davon gewertet		14	17	12	13	11	8	16	25	11													
		Rangliste		CA 01		SER 02		CA 03		CA 04		CA 05		CA 06		CA 07		SER 08		CA 09		SER 10		CA 11	
		Gesamt Punkte	Gesamt Rang	2/3 der Spiele (aufgerundet) werden gewertet		PI	Pte	PI	Pte	PI	Pte	PI	Pte	PI	Pte	PI	Pte	PI	Pte	PI	Pte	PI	Pte	PI	Pte
Schwaiger	Andreas			163,9	1	6	aus 9	4	18,1	2	25,4	2	22,1	13	5,0	5	20,4	8	5,0	1	38,0	2	29,7	1	28,2
Byrne	Gerhard	117,7	2	6	aus 7	3	20,1			6	14,9	5	16,3	1	28,2			5	17,5	5	20,7	8	10,0		
Lusczak	Gottfried	112,5	3	6	aus 7	9	13,7	1	33,9	4	17,1	6	15,3			12	5,0	15	14,0	3	18,4				
Tarnowski	Michal	111,9	4	6	aus 8	2	23,5	5	17,9	3	24,0	4	17,6	11	5,0	7	10,0	14	14,4	6	14,5				
Sild	Robert	108,1	5	6	aus 9	5	16,7	6	16,8	12	5,0	1	30,2	6	14,5	6	10,0	10	13,9	10	16,1	10	5,0		
Bieber	Herbert	101,7	6	6	aus 8	4	19,4	11	5,0	12	5,0	2	21,4	3	16,4	3	21,2	7	18,2	9	5,0				
Karger	Martina	84,1	7	6	aus 7	8	14,3	3	21,7	9	5,0	7	14,5			8	14,9	25	5,0						
Sumaric	Rainer	82,7	8	6	aus 9	7	14,9	15	5,0	10	5,0	11	5,0	10	5,0	1	24,8	6	16,4	19	5,0	4	16,6		
Bieber	Hedy	80,0	9	6	aus 8	11	13,7	7	14,2	9	5,0	8	5,0	2	19,0	9	14,3	20	5,0	7	13,8				
Karger	Reinhard	76,8	10	6	aus 7	13	5,0	8	15,2	8	13,6	3	19,6	3	18,4			16	5,0	22	5,0				
Pistracher	Mario	73,3	11	5	aus 5	10	5,0	13	5,0			2	22,8			4	19,0			2	21,4				
Arcilla	Miguel	55,3	12	3	aus 3									5	13,9	2	24,8	9	16,7						
Mader	Franz	53,2	13	5	aus 5	6	15,7			10	5,0	9	5,0			7	15,6	4	22,5	11	5,0				
Byrne	Ruth	36,4	14	3	aus 3	11	5,0	5	15,8																
Emmrich	Marcus	30,2	15	2	aus 2											11	5,0	3	25,2						
Doppelhofer	Alexander	24,9	16	2	aus 2									4	14,9	15	10,0								
Schuh	Christine	15,4	17	1	aus 1																	5	15,4		
Wiasak	Gerhard	14,1	18	1	aus 1			10	14,1																
Neundlinger	Wolfgang	13,8	19	1	aus 1													16	13,8						
Drachsler	Michael	10,0	20	1	aus 1	14	10,0																		

Headsup-Cup

Am 21. November wird das letzte Turnier im Headsup-Cup gespielt. Für den Cupsieg müssen heuer 10 Matches gespielt worden sein. Das haben bisher nur fünf Kandidaten geschafft. Zurzeit führt Herbert Bieber, allerdings nur mit 60% Performance. Der Spitzenplatz wird mit an Sicherheit grenzender Wahrscheinlichkeit bei der nächsten Begegnung am 21.November fallen.

Headsup-Cup 2024																
Name	Gesamtergebnis 2024			21.03.2024		14.05.2024		25.07.2024		03.09.2024		21.11.2024		Glicko-Änderung gesamt		
	Insgesamt gespielt seit Jahresbeginn	Insgesamt 10 oder mehr davon gewonnen	gewonnen	Gespielt, Tag1 davon gewonnen	an Tag1 gewonnen	Gespielt, Tag2 Gewonnen Tag2	an Tag2 gewonnen	Gespielt, Tag3 Gewonnen Tag 3	an Tag3 gewonnen	Gespielt, Tag4 Gewonnen Tag 4	an Tag4 gewonnen	Gespielt, Tag5 Gewonnen Tag5	an Tag 5 gewonnen			
Herbert Bieber	15	ja	9	60%	3	3	100%	4	2	50%	4	3	75%	1166	-3	
Andreas Schwaiger	11	ja	6	55%	3	1	33%		4	2	50%	4	3	75%	1319	-54
Alexander Doppelhofer	10	ja	4	40%				5	2	40%	5	2	40%	1200	-38	
Hedy Bieber	11	ja	4	36%	3	1	33%	4	2	50%	4	1	25%	1163	1145	
Michal Tarnowski	16	ja	3	19%	3	1	33%	3			5	2	40%	1245	-125	
Franz Mader	3		3	100%				3	3	100%				1200	1200	
Wolfgang Neundlinger	5		4	80%				5	4	80%				1192	1256	
Martina Karger	9		7	78%				5	3	60%	4	4	100%	1101	1253	
Reinhard Karger	8		6	75%				4	4	100%	4	2	50%	1205	1286	
Gottfried Lusczak	4		2	50%				4	2	50%				1200	1216	
Hermann Schober	2		1	50%				2	1	50%				1200	1190	
Rainer Sumaric	9		4	44%				5	2	40%				1310	1257	
Christine S.	5		1	20%				5	1	20%				1200	1152	

¹ Neuerdings heißt es nicht mehr Series, sondern Herbstturnier 😊

Wie ist die Tabelle zu lesen?

Bewertet wird die Anzahl der Siege im Verhältnis zu den gespielten Begegnungen. Mindestens 10 Matches muss man gespielt haben, um ins Jahresranking zu kommen (lila). Bei Gleichstand wird die Glicko-Differenz gewertet. Die lässt sich in der äußerst rechten Spalte ablesen.

Übrigens ist der Glicko-Wert recht interessant. Er ist eine Allzeit-Statistik, die zeigt, wie gut oder schlecht man gegen bessere oder schlechtere Gegner spielt. Wenn man gegen einen stärkeren Gegner gewinnt, gibt's viele Glicko-Punkte, gegen einen schwächeren gibt's wenig Punkte und umgekehrt. Ein Glicko-Wert von 1200 ist der Mittelwert.

Online-Herbstcup

		PSV Suited MIT Online Herbstcup 2024																									
<small> - Blindlevel 15 Minuten - Spätestieg bis Ende der ersten vier Level möglich - Berechnungsformel für RL - Punkte: $7 * (\% \text{Spieleranzahl}) / (\% \text{Endplatzierung})$ - 5 RL - Punkte für Teilnahme - Punkte bekommen die besten 2/3 Spieler (abgerundet) - Für Jahreswertung zählen die besten 2/3 der Spiele* </small>		Datum		05.Sep		12.Sep		19.Sep		26.Sep		03.Okt		17.Okt		24.Okt		31.Okt		07.Nov		14.Nov					
		Anzahl der aktiven Spieler		13		10		10		11		12		10		9											
		davon gewertet		8		6		6		7		8		6		6											
		Rangliste		H 01		H 02		H 03		H 04		H 05		H 06		H 07		H 08		H 09		H 10					
		Gesamt Punkte		Gesamt Rang		2/3 der Spiele (aufgerundet) werden gewertet		PI		Pte		PI		Pte		PI		Pte		PI		Pte		PI		Pte	
Michal	Tarnowski	118,7	1	5 aus 7	2	22,8	2	20,7	1	27,1	1	28,2	6	14,9	3	17,8	2	19,8									
Rainer	Sumaric	96,6	2	5 aus 5	1	30,2	9	5,0			12	5,0	1	29,2	1	27,1											
Nenad	Stevanovic	92,8	3	5 aus 7	12	5,0	1	27,1	8	5,0	4	16,6	5	15,8	4	16,1	3	17,1									
Gerhard	Wlasak	70,5	4	5 aus 7	11	5,0	7	5,0	2	20,7	6	14,5	12	5,0	5	14,9	4	15,5									
Herbert	Bieber	68,5	5	5 aus 6	9	5,0	5	14,9	7	5,0	2	21,4	2	22,1	7	5,0											
Andreas	Schwaiger	68,3	6	5 aus 6	4	17,6	3	17,8	10	5,0	7	13,8	7	14,2	10	5,0											
Hedy	Bieber	68,0	7	5 aus 5	7	14,5	6	14,0	4	16,1	3	18,4	9	5,0													
Reinhard	Karger	67,7	8	5 aus 5	8	13,9			3	17,8	11	5,0			9	5,0	1	26,0									
Martina	Karger	63,8	9	5 aus 5	5	16,3			5	14,9	9	5,0			6	14,0	6	13,6									
Christine	Schuh	58,5	10	5 aus 6	6	15,3	4	16,1	9	5,0			4	17,1	8	5,0	8	5,0									
Miguel	Arcilla	58,0	11	5 aus 6	3	19,6	8	5,0	6	14,0			11	5,0	7	5,0	5	14,4									
Anton	Loran	34,0	12	4 aus 4	10	5,0	10	5,0			10	5,0			3	19,0											
Gottfried	Luszczak	30,7	13	3 aus 3	13	5,0							10	5,0	2	20,7											
Mario	Pistracher	13,6	14	1 aus 1									8	13,6													

Das Feld lichtet sich

Sieben Turniere sind gespielt und allmählich zeichnet sich ein Ergebnis ab.²

Diesmal waren es nur neun Spieler, die mitgemacht haben. Ganz offensichtlich lässt bei den Leuten, die nicht mehr vorne dabei sein können, das Engagement nach. Diesmal hat sich Reinhard Karger den Sieg geholt. Sein Jack-Poker gegen das Königs-Full House von Christine hat ihm einen massiven Chippolster beschert, den er bis ins Finale mitnehmen konnte. Zweiter wurde unser Online-Champ Michal Tamowski und auf dem dritten Platz ist Nenad Stevanovic gelandet.

In der Gesamtwertung setzen sich die Favoriten vom Feld ab. Michal Tamowski führt haushoch. Um Silber kann es noch knapp werden. Im Moment liegt noch Rainer Sumaric auf Rang Zwei, allerdings kann ihm der derzeitige Bronzekandidat Nenad Stevanovic das Leben noch ganz schön schwer machen.

Der Abstand zum dichten Verfolgerfeld allerdings ist beruhigend. Noch können sich die Medaillenplätze nicht auf ihren Lorbeeren ausruhen, da noch drei Matches zu spielen sind. Aber mit etwas Umsicht sollten sie ihre Medaillenplätze verteidigen können.

Neues von Pokerstars

Es gab in den letzten Monaten zahlreiche Updates der Pokerstars-Software. Eine wirkliche Verbesserung konnte festgestellt werden, die unseren Verein betrifft:

² Eigentlich sind schon acht Turniere gespielt. Allerdings hat die letzte Begegnung erst nach Redaktionsschluss stattgefunden. Wer's genau wissen will, ist herzlich eingeladen, unsere Homepage zu besuchen.

In zahlreichen Ländern ist das Spielen auf Pokerstars nicht möglich.³ Die unterschiedlichen Glücksspielgesetze sind dafür verantwortlich. Eigentlich ist in diesen Ländern nur das Spiel um Geld nicht erlaubt.

Früher wurde für diese Länder der Zugang zu Poker seitens Pokerstar komplett unterbunden. Neu ist seit Kurzem, dass man um Spielgeld spielen kann.

Somit können auch Urlauber und Reisende in fremen Ländern bei unserem Online-Cup mitspielen. HURRA!

Ausflug zu den Austrian Bullets

Erfolg für SMIT

Was für ein Erlebnis. Zu Beginn war es schwierig, den gut versteckten Club überhaupt zu finden - im Verwaltungsgebäude des Trabrennplatzes hat sich der Verein versteckt. Letztendlich ist es dann doch gelungen – dem einen leichter, dem anderen schwerer. Mit 15 Minuten Verspätung konnte das Turnier beginnen.

Neun Leute von uns waren auf Besuch bei den Bullets. Damit waren wir nur knapp weniger als die Heimmannschaft. Unser Respekt vor den Gegnern ist seit jeher hoch. Von einigen Mitgliedern von der Gastgebermannschaft wissen wir über deren pokerischen Fähigkeiten, und die sind durchaus bemerkenswert. Aber auch unsere Leute haben eine Ahnung von Poker und wir sind davon ausgegangen, dass wir einander auf Augenhöhe messen würden. So war es dann auch.

Unser Erfolg war fulminant. Zum Finaltisch sind sechs MIT-Spieler gelangt, gegen die sich zwei (arme) Heimspieler durchsetzen mussten. Obwohl in Unterzahl haben sie sich mit Zähnen und Klauen gewehrt. Zu guter Letzt lief es aber doch besser für uns. Unsere Leute haben sich den 1., 3., 4., 5., 6. und 8. Platz geholt. Turniersieger war Rookie Gerhard Byrne. Wir können stolz sein auf unsere Mitglieder.

Weiter geht's

Es ist verständlich, dass die Bullets diese Schmach nicht auf sich sitzenlassen wollen. Daher gibt es einen Revanche-Kampf.

Wir sind auch zu ihrem nächsten Clubabend am 4. November eingeladen. Kommt alle mit – es macht Spaß.

Natürlich sind die Bullets auch bei unseren Clubabenden gerne gesehene Gäste. Wir rechnen bei unserem Herbst-Turnier am 2. November mit einigen Besuchern aus dem Verein.

Das war die Generalversammlung

Der Vorstand wurde wiedergewählt

Zweimal im Jahr trifft sich unser Verein zu einer Mitgliederversammlung. Dabei wird jeweils das nächste halbe Jahr geplant. Diesmal war es eine Generalversammlung, bei der auch der Vorstand gewählt wurde.

Der Vorstand wurde erwartungsgemäß wiedergewählt – Herbert Bieber als Obmann, Andreas Schwaiger als 1. Obmann-Stv., Robert Sild als Kassier und 2. Obmann-Stv. und Hedy Bieber als Schriftführerin und dritter Obmann-Stv.

³ Wir wissen es von Italien, Frankreich, Spanien, Portugal, USA. Etliche andere Länder kommen noch dazu.

Eine Änderung gab es bei den Rechnungsprüfern. Ab sofort werden Rainer Sumaric und Gottfried Lusczak dies Funktion wahrnehmen. Gerhard Wlasak hat nicht mehr kandidiert.⁴

Was ist neu?

- Die Series-Turniere bekommen einen neuen Namen. Ab sofort heißen sie Jahreszeiten-Turnier. Das wird sein: Frühlings-, Herbst- und Winterturnier.⁵
- Das Berechnungssystem bei den Jahreszeitenturnieren wird geringfügig angepasst. Man bekommt ab dem kommenden Jahr 10 Zusatzpunkte für die Gesamtwertung, wenn man auf das Add On verzichtet (anstelle der bisherigen 5).
- Bei den Headsup-Turnieren wird ein neuer Startmodus eingeführt. Bisher wurde die Starttabelle zufällig gewählt. Dadurch ist es mehrfach passiert, dass bei ungerader Teilnehmerzahl immer dieselben pausieren mussten. Hierfür soll es künftig Änderungen geben, die allerdings erst erarbeitet werden.
- Ab dem Jahr 2025 wird es ein besonderes Zuckerl geben. Zur Weihnachtsfeier wird neben den Pokal- und Medaillenpreisen noch ein zusätzlicher Preis verliehen. Der beste Spieler über alle Disziplinen wird ein Bracelet bekommen.
- Die Workshops werden künftig gleichzeitig live und online abgehalten.⁶

Daneben gab es noch unzählige Kleinigkeiten, die beschlossen wurden, die hier den Rahmen sprengen würden. Das Protokoll ist im Mitgliederbereich auf unserer Homepage nachzulesen.

Auf jeden Fall gab es bei der Versammlung mehr als drei Stunden intensiver Diskussionen, was für das hohe Interesse an unserem Vereinsleben spricht.

Poker-Akademie

Master the Flop

Die Rookie-Workshopserie ist erfolgreich zu Ende gegangen. Jetzt ist erst einmal Pause, danach geht es weiter mit „Master the Flop“. Der Block wird einige Zeit in Anspruch nehmen.

Wann?

Am Montag, den 11. November geht's los. Beginn 19:00 Uhr.

Wo?

Der Workshop-Block wird zu Beginn parallel live im Cubita und gleichzeitig online auf <https://meet.jit.si/smit> stattfinden, später nur online auf jitsi. Die einzelnen Workshops werden jeweils im Internet und auf der dafür geschaffenen WhatsApp-Gruppe bekanntgegeben.

Die Workshops sind für alle Mitglieder und Freunde zugänglich. Das Passwort für die Workshops wird in der WhatsApp-Gruppe publiziert. Wer Interesse hat, bitte bei Herbert melden.

⁴ Wir bedauern den Rücktritt von Gerhard. Er hat über viele Jahr hindurch seine Funktion mit Sorgfalt und hoher Verantwortung wahrgenommen. Danke, Gerhard.

⁵ Der Grund dafür ist, dass Interessenten, die das Turnier besuchen wollen, mit dem Namen Series wenig anzufangen wissen. Jahreszeitenturnier ist aussagekräftiger.

⁶ Der Test beim letzten Oktober-Workshop hat gut funktioniert. Fallweise werden die Workshops NUR online stattfinden.

Für wen?

Bei dem Workshop-Block unterhalten wir uns über alle Aspekte des Flop-Spiels. Der Zeitpunkt für einen Einstieg ist gerade jetzt ideal. Wir diskutieren das Flop-Spiel in allen Facetten.

Die Anforderungen an die Teilnehmer: sie sollten Erfahrungen in Turnier-Poker mitbringen, da es sonst schwierig wird, zu folgen.

Die Workshopserie ist nicht nur für Rookies, sondern auch für gute Spieler geeignet. Es gibt immer wieder neue Aspekte, die zu analysieren wertvoll sind.

Sonstiges

Bis Jahresende findet der Block live und online statt, in den ersten Monaten des kommenden Jahres ausschließlich online. Alle Details dazu werden zeitnah zu lesen sein.

Gäste sind herzlich willkommen. Die Workshops sind kostenlos.⁷

Vorsicht

Ab sofort stehen die Workshop-Termine nicht mehr im Newsletter. Es gibt einfach zu viele kurzfristige Abweichungen, die Ankündigungen im Newsletter stimmen dann oft nicht mehr, was zu Verwirrungen führt. Bitte jeweils auf der Homepage oder in der WhatsApp-Gruppe informieren.

Regelquiz

Der Teufel steckt im Detail. Alle von uns sind in der Lage zu dealen und sie sind auch regelfest. Das glauben sie zumindest. Wir wissen, dass zahllose Vereine und Casinos ihre eigenen Regeln eingeführt haben, wodurch oft eine heillose Verwirrung entsteht. Außerdem wird es dadurch nie gelingen, dass Poker als Denksport internationale Anerkennung gewinnt.⁸

Wir haben uns in den Statuten dazu bekannt, dass wir uns an die internationalen Regeln der Poker-TDA halten. Drum ist es uns wichtig, dass wirklich alle „regelfest“ werden.

Um dieses Vorhaben zu unterstützen, wird es ab sofort jeden Monat ein Regelquiz geben. Diesmal beginnt es leicht. Aber – ist es das wirklich?

Das Ergebnis wird im nächsten Newsletter nachzulesen sein.

Raise All In

Eine alltägliche Situation. Gespielt wird ein Multi-Table-Live-Turnier. Die Blinds sind 200/400 und 400 Big Blind Ante. Bis zur mittleren Position MP wurde gefoldet. Der Spieler in MP hat „Raise All In“ angesagt und seine letzten 600 Chips nach vorne geschoben. Sowohl der Button als auch der Big Blind callen.

Wie viele Chips müssen die Beiden setzen?

- Beide Spieler haben das All In gecallt. Das heißt, sie müssen jeweils die 600 Chips vom MP-Spieler setzen, oder
- die beiden haben ein Raise gecallt. Da der Mindest-Raise 800 Chips wären, die halt der MP-Spieler nicht mehr hatte, müssen sie den vollen Preis für das Minraise bezahlen, das sind 800 Chips. Damit gibt es einen Sidepot von 2x 200 Chips.

⁷ Nicht immer stimmt das Zitat „Was nichts kostet, ist auch nichts wert.“ 😊

⁸ Damit ein Spiel Chancen auf Anerkennung als Skill-Game hat, ist es unabdingbar notwendig, ein international einheitliches Regelwerk zu verwenden. Wir bedauern dieses Manko bei Poker ganz besonders, da wir Poker gerne als Sport sehen würden.

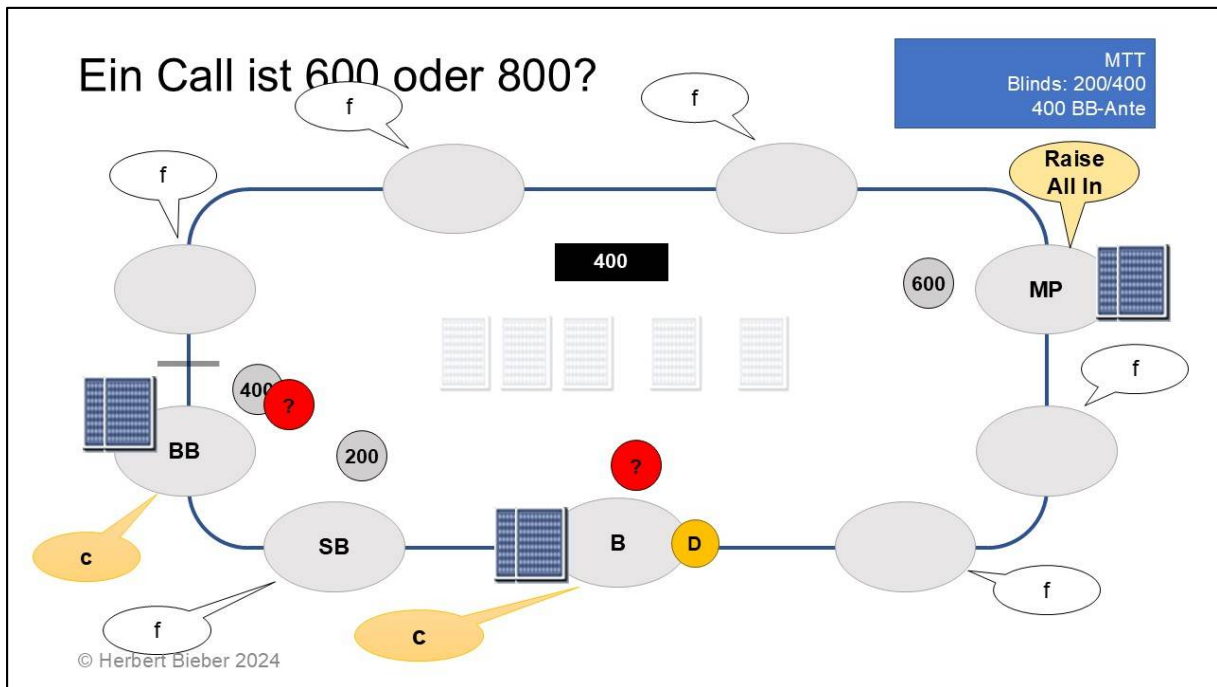

Wer weiß es?

Wer die Antwort nicht weiß, ist herzlich eingeladen, einen Blick in das Regelwerk auf unserer Homepage zu werfen.

Diskussionen sind erwünscht

Es ist im Sinne unseres Vereins, dass darüber offen diskutiert wird. Ideal dafür geeignet ist unsere WhatsApp-Gruppe.

Es gibt was zu gewinnen.

Man kann seinen Tip entweder per Mail an herbert.bieber@suited-mit.at oder per WhatsApp abgeben. Unter den richtigen Antworten wird eine PSV Suited-MIT Kaffeetasse verlost.

Die gute Nachricht – Gastleser dürfen mitmachen.

Die schlechte Nachricht – all jene, die irgendwann eine Dealer-Prüfung abgelegt haben, sind zwar herzlich eingeladen, mitzudiskutieren, von der Verlosung sind sie allerdings ausgeschlossen. Alles andere wäre unfair.

Das Christkind kommt

Wie jedes Jahr, so kommt auch heuer Weihnachten wieder vollkommen überraschend, auch für unseren Verein.

Bei uns kommt das Christkind am 7. Dezember, wie immer ab 17:00 Uhr im Restaurant Atzgersdorf.

Wie alle Jahre, so wird es auch heuer wieder eine Siegerehrung für all jene geben, die im heurigen Jahr einen Poker-Erfolg feiern konnten. Danach wird es wieder unser Weihnachtsdinner geben und eine gute Möglichkeit, um viel zu tratschen und quatschen.

Nehmt euch nichts vor an diesem Abend. Wir wollen doch alle unsere Favoriten ehren und wieder einmal gemeinsam feiern.

Neben unseren Mitgliedern sind auch die Angehörigen und geladene Gäste herzlich eingeladen. Für einen kleinen Unkostenbeitrag von EUR 30,- sind sie dabei – für die Mitglieder kostet's natürlich nichts.

Die nächsten Termine

Samstag, 2. November 2024	17:00 Uhr	10. Clubabend (mit Preisen)	Restaurant Atzgersdorf	Mitglieder und Gäste
Montag, 4. November 2024	19:00 Uhr	Besuch bei den Bullets	Trabrennplatz	
Donnerstag, 07. November 2024	19:00 Uhr	Online Herbstcup	Pokerstars	Mitglieder und Gäste
Donnerstag, 14. November 2024	19:00 Uhr	Online Herbstcup	Pokerstars	Mitglieder und Gäste
Donnerstag, 21. November 2024	19:00 Uhr	Headsupcup 5	Restaurant Atzgersdorf	Mitglieder und Gäste
Donnerstag, 28. November 2024	19:00 Uhr	11. Clubabend	Restaurant Atzgersdorf	Mitglieder und Gäste
Samstag, 7. Dezember 2024	18:30 Uhr	Weihnachtsfeier	Restaurant Atzgersdorf	Mitglieder und Angehörige

Was noch fehlt



Insgesamt neun Ölgemälde von pokerspielenden Hunden hat Cassius Marcellus Coolidge im Auftrag eines Zigarren-Herstellers im Jahr 1903 gemalt. Diese Bilder haben im Laufe der Jahre enorm an Wert gewonnen. So wurden zwei von ihnen im Jahr 2005 in New York um USD 580.000,- von einem Unbekannten ersteigert.

MÖGEN DIE BLUFFS GELINGEN 😊

wünscht Euch allen

Euer Herbert